

それは、安心感です。



いつでも、丈夫です。



機器用

# new SOCKETS

S-200series S-250series



S-200series ワンタッチパネル取付例

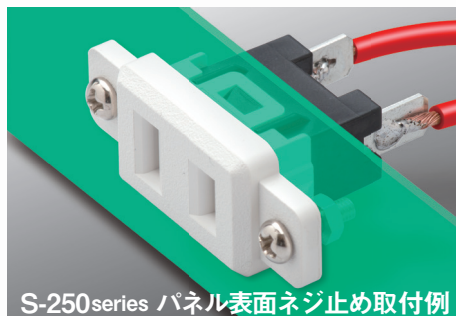

S-250series パネル表面ネジ止め取付例

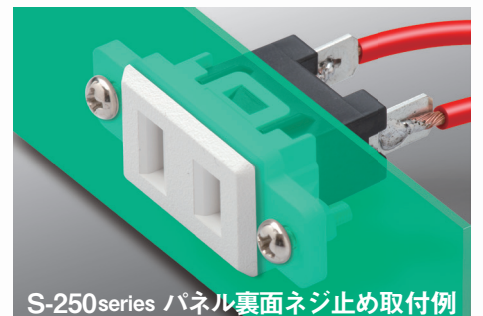

S-250series パネル裏面ネジ止め取付例

# NEW SOCKETS



**S-200-B**  
(実寸大)

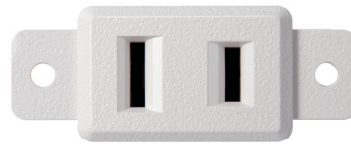
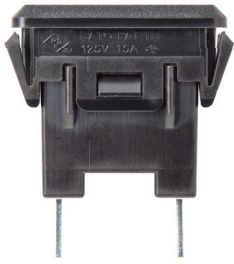

**S-250-W**  
(実寸大)



S-200-W S-200-B 寸法図

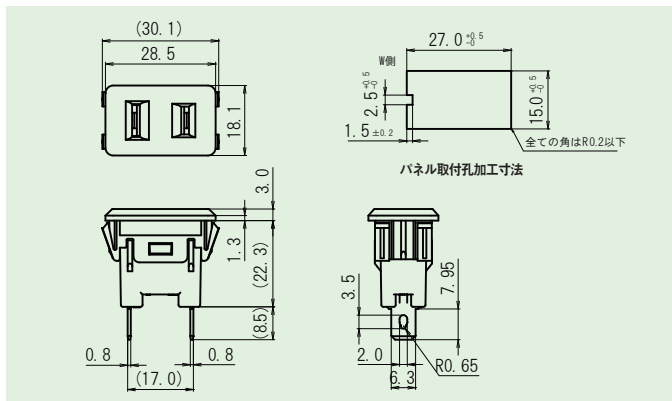

S-200-W S-200-B 仕様

定格	125V, 15A
耐電圧	AC 2000V (1分間)
絶縁抵抗	DC 500V, 100MΩ以上
パネル取付方式	ワンタッチ式
取付板厚	0.8mm~1.2mm
端子金具	ハンダ付け用端子 250タブ(t0.8)兼用
本体色	W(白) B(黒)

S-250-W S-250-B 寸法図

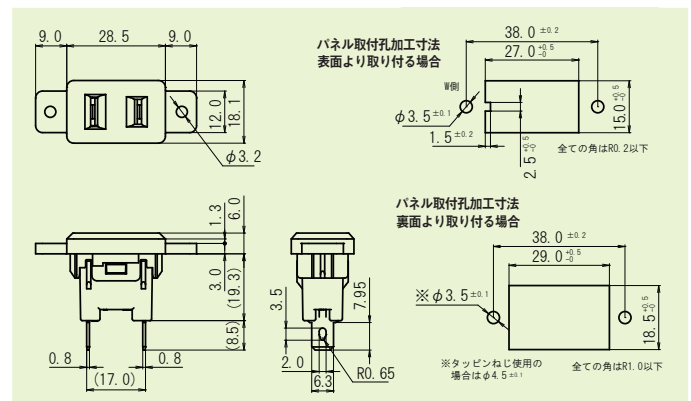

S-250-W S-250-B 仕様

定格	125V, 15A
耐電圧	AC 2000V (1分間)
絶縁抵抗	DC 500V, 100MΩ以上
パネル取付方式	ネジ止め
取付板厚	0.8mm~1.2mm
端子金具	ハンダ付け用端子 250タブ(t0.8)兼用
本体色	W(白) B(黒)

- 本資料の内容は商品改良などのために予告なく変更することがありますのでご了承ください。
- 本カタログの掲載事項は参考仕様です。ご使用に際しては図面、仕様書など請求の上、ご確認ください。
- 製品の色は印刷の関係上、実際のものとは多少異なることがあります。

- 注意事項**
- ※防水、防滴仕様ではありません。
  - ※お子様の手の届かない場所に保管してください。
  - ※保管は、直射日光、高温、多湿を避けください。

## お問い合わせは

**サトパツ株式会社** 営業部 〒222-0033  
横浜市港北区新横浜2-18-13 藤和不動産新横浜ビル5F  
TEL: 045-594-8320 FAX: 045-594-8325

■お客様相談窓口 ☎0120-70-7215  
※受付・対応時間は、営業日の9時~17時30分となります。

■メールでいつでも問い合わせ ✉marketing@satoparts.co.jp  
※受信は24時間受け付けいたしますが、ご回答は営業日の9時~17時30分となります。

■商品のことなら 🌐http://www.satoparts.co.jp

Network: 秋葉原営業所、大阪営業所、名古屋営業所、九州、上海

## CONTACT US : GLOBAL SUPPORT

China & East Asia

s-shanghai@satoparts.co.jp

Other Country

s-overseas@satoparts.co.jp

Memo

---

---

---

---

---

---

---

---

---

---



リサイクル適性(A)  
この印刷物は、印刷用の紙へリサイクルできます。