

展受

製品一部変更のお知らせ

2012年 1月 27日

型 番 : TJ-3A

(上記を基本とする特注品を含みます。)

受 領 印 欄

お客様 各位

拝啓 貴社ますますご隆盛のこととお慶び申し上げます。

弊社製品に関しては、毎々格別のご高配を賜り厚く御礼申し上げます。

さて、貴社に納入させていただいております製品について、下記のように一部仕様を変更させていただきますのでお知らせ申し上げます。

ご迷惑をおかけ致しますがご了承賜りたくお願い申し上げます。

今後とも弊社製品をご愛顧賜りますよう、重ねてお願い申し上げます。

敬具

2012年1月27日

サトパツ株式会社
代表取締役社長 佐藤俊雄

1) 型番：TJ-3A
及び上記を基本とした特注品

2) 変更内容：金属部部品（シャフトとセンターピン）の一体化

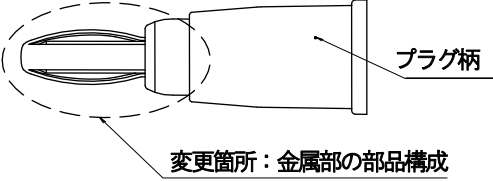
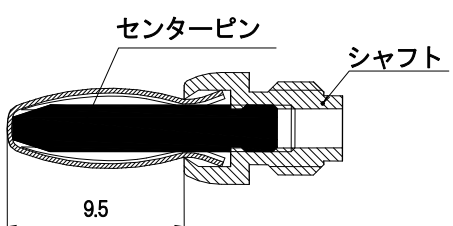
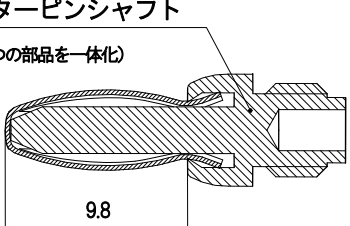
 <p>変更箇所：金属部の部品構成</p>	
<p>変更前（プラグ柄を取った状態の断面図）</p>  <p>センターピン シャフト 9.5</p>	<p>変更後（プラグ柄を取った状態の断面図）</p>  <p>センターピンシャフト （二つの部品を一体化） 9.8</p>
<p>これまでシャフトとセンターピンは別々の部品となっていました、変更後は一体構造になります。</p>	

3) 変更の理由：品質向上の為

4) 実施の時期：2012年5月中旬頃、弊社生産分より順次
（受注状況の変動により多少前後する場合がございます。）

5) その他：本変更により承認図等が必要な場合は、弊社営業担当まで別途ご請求下さい。
尚、変更品につきましては、当分の間、包装箱に「変更品」の表示を行い現行品と区別して参ります。