

展

## 製品一部変更のお知らせ

2013年 5月13日

型番：SW-90

及び上記を基本とする特注品を含みます。

受 領 印 欄

お客様 各位

拝啓 貴社ますますご隆盛のこととお慶び申し上げます。

弊社製品に関しては、毎々格別のご高配を賜り厚く御礼申し上げます。

さて、貴社に納入させていただいております製品について、下記の様に一部仕様を変更させていただきますのでお知らせ申し上げます。

ご迷惑をおかけ致しますがご了承賜りたくお願い申し上げます。

今後とも弊社製品をご愛顧賜りますよう、重ねてお願い申し上げます。

敬具

2013年 5月 13日

**サトハツ株式会社**  
代表取締役社長 佐藤俊雄

1) 型 番： SW-90

及び上記を基本とした特注品

2) 変 更 内 容： 対象商品に組み込まれている歯付き座金の変更

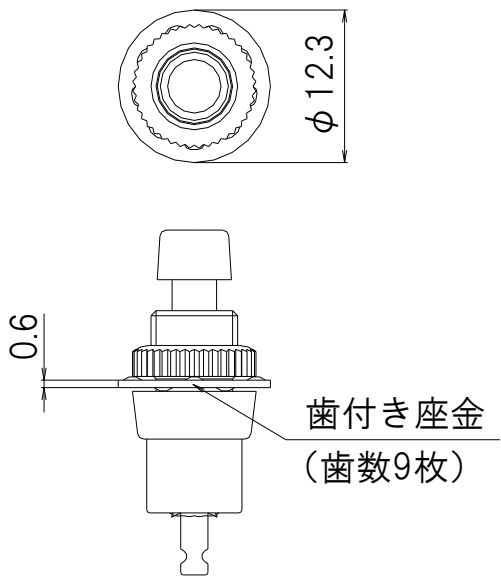
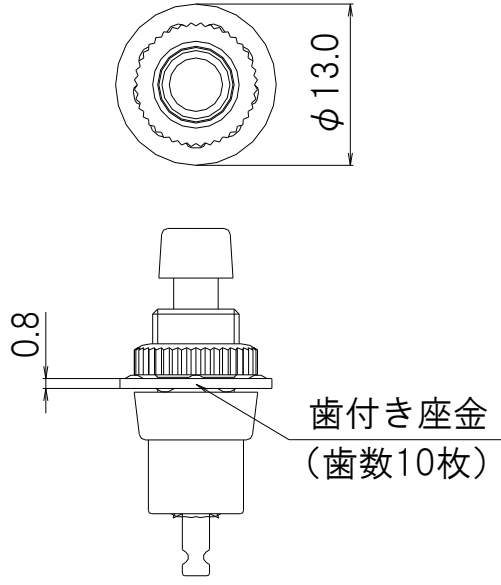
変更前 (現行品)	変更後
	
<p>歯付き座金 (歯数 9 枚) 材質 : 炭素鋼 表面処理 : ニッケルめっき</p>	<p>歯付き座金 (歯数 10 枚) 材質 : 炭素鋼 表面処理 : ニッケルめっき</p>

※歯付き座金から歯付き座金への変更です。歯数、寸法が異なるため外観が変わりますが、取付強度等における製品性能に差異はございません。

- 3) 変更の理由： 歯数 9 枚の歯付き座金が廃番となり入手出来ない為、歯数 10 枚の歯付き座金に変更するものです。
  
- 4) 実施の時期： 2013 年 11 月 下旬頃、弊社生産分より順次  
(受注状況の変動により多少前後する場合がございます。)
  
- 5) そ の 他： 本変更により承認図等が必要な場合は、弊社営業担当まで別途ご請求下さい。  
尚、変更品につきましては、包装箱に“Rev.01”の表示を行い現行品と区別して参ります。

以上