

展

---

## 製品一部変更のお知らせ

2012年 10月 10日

型 番 : K-8075-3.3  
K-8075-6.1  
(上記製品を基本とする特注品を含みます)

受 領 印 欄

お客様 各位

拝啓 貴社ますますご隆盛のこととお慶び申し上げます。

弊社製品に関しては、毎々格別のご高配を賜り厚く御礼申し上げます。

さて、貴社に納入させていただいております製品について、下記のように一部仕様を変更させていただきますのでお知らせ申し上げます。

ご迷惑をおかけ致しますがご了承賜りたくお願い申し上げます。

今後とも弊社製品をご愛顧賜りますよう、重ねてお願い申し上げます。



敬具

2012年10月10日

**サトウ**株式会社  
代表取締役社長 佐藤俊雄

- 1) 型番：K-8075-3.3  
K-8075-6.1  
(上記製品を基本とする特注品を含みます)

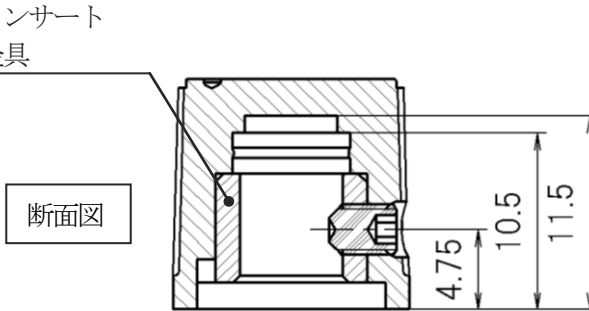
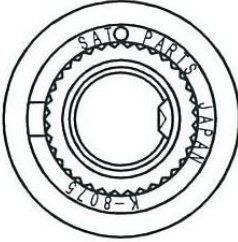
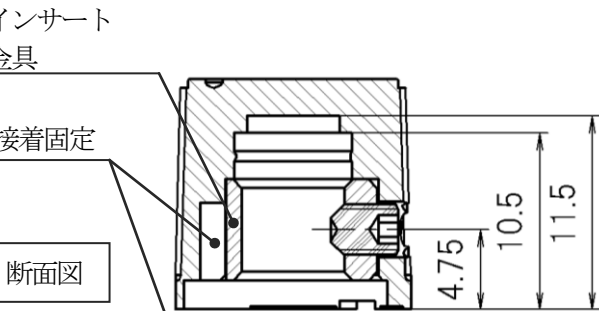
2) 変更内容：インサート金具固定方法の変更

変更前	変更後
<p>インサート金具</p>  <p>断面図</p>  <p>本体にインサート金具を圧入</p>	<p>インサート金具</p> <p>接着固定</p>  <p>断面図</p> <p>※底部の意匠も図の様に変わります。</p>  <p>本体にインサート金具を接着 (接着剤を使用)</p>
<p>※図はK-8075-6.1のもので、変更箇所の構造は、K-8075-3.3も同じです。                  ※高さ・外径等の外形寸法、シャフト嵌合部の寸法および外周部外観に変更はありません。                  締め付けトルクにも変更はありませんので従来通りのシャフトにご使用いただけます。                  ※変更前後ともにR o HS指令対応品です。</p>	

3) 変更の理由：品質向上の為。

4) 実施の時期：2013年1月 弊社出荷分より実施  
(受注状況の変動により多少前後する場合がございます。)

5) その他：本変更により承認図等が必要な場合は、弊社営業担当まで別途ご請求下さい。  
尚、変更品につきましては、包装箱に“Rev.01”の表示を行い現行品と区別して参ります。(現行品の包装箱には“Rev.\*\*”の表記はありません)