製品一部変更のお知らせ

2020年 4月 2日

型 番 : F-500-01A1 , F-500-01A2
F-500-01B1 , F-500-01B2
および上記を基本とする特注品を含む

受 領 印 欄

お客様 各位

拝啓 貴社ますますご隆盛のこととお慶び申し上げます。

弊社製品に関しては、毎々格別のご高配を賜り厚く御礼申し上げます。

さて、貴社に納入させていただいております製品について、下記の様に一部仕様を変更させていただきま
すのでお知らせ申し上げます。

ご迷惑をおかけ致しますがご了承賜りたくお願い申し上げます。

今後とも弊社製品をご愛顧賜りますよう、重ねてお願い申し上げます。

敬具

2020年4月2日

サトパツ株式会社

代表取締役社長 佐藤晋二

- 1) 型番：F-500-01A1, F-500-01A2
F-500-01B1, F-500-01B2
および上記を基本とした特注品

- 2) 変更内容：本体底面の形状変更

変更前後品において、製品性能および仕様の変更はございません。

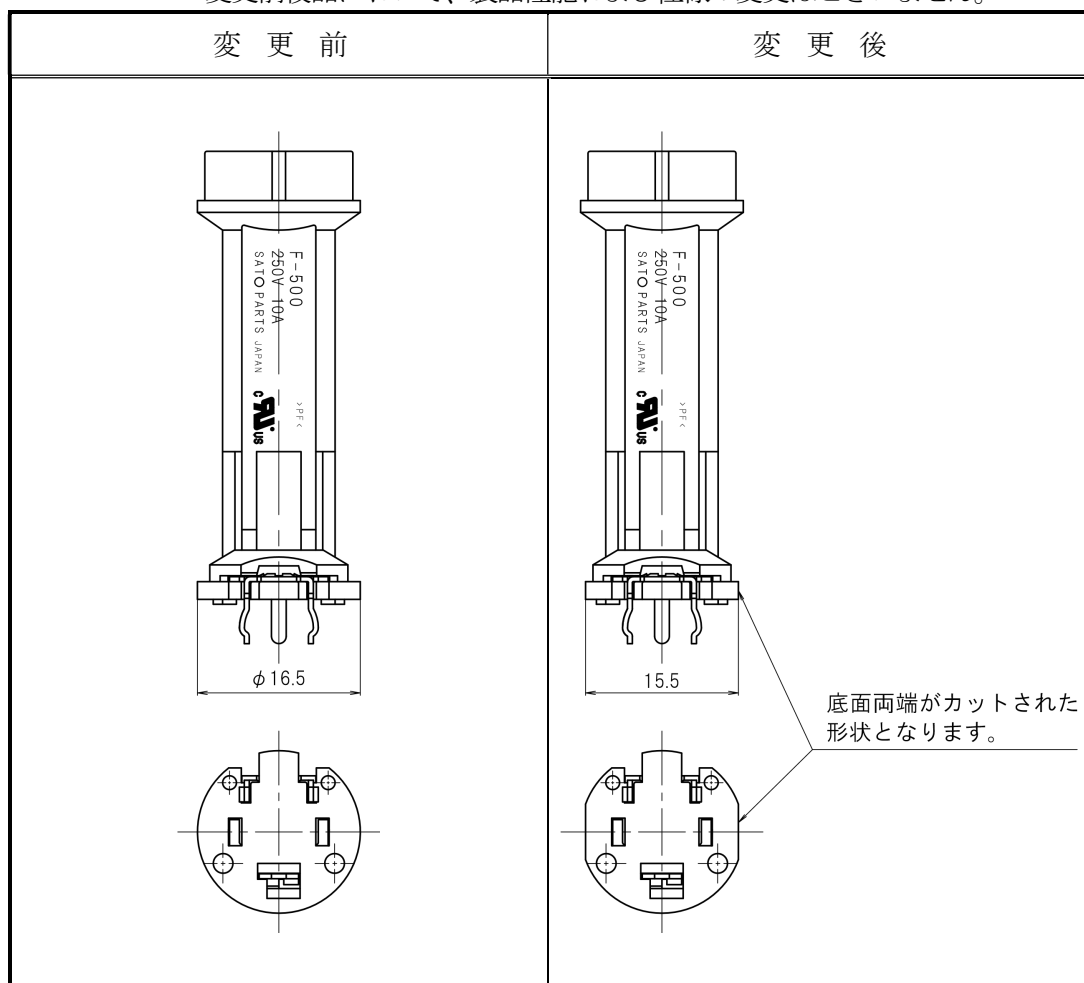

※図はF-500-01A1(01A2)ですが、F-500-01B1(01B2)も本体が共通のため同様になります。

- 3) 変更の理由：外観向上のため。
- 4) 実施の時期：2020年10月弊社生産分より順次
(受注状況の変化により多少前後する場合がございます。)
- 5) その他：本変更により製品仕様書等が必要な場合は、弊社営業担当まで別途ご請求下さい。
なお、変更品につきましては包装箱に”03. **”(**はいずれかの2桁の英数字)の表示を行い、現行品と区別して参ります。